

LIGHTLINE®

ARREDA CON GUSTO LA PORTA D'INGRESSO

DESIGNED BY **PUSCH**

MADE IN GERMANY

Pensilina in acciaio
inossidabile e pannello
laterale con bordo
protettivo in alluminio

Tre differenti formati di pensiline

Pensilina e pannello laterale
disponibili separatamente in 4 colori:

- bianco trasparente
- bianco satinato
- verde satinato
- blue satinato

Il pannello laterale può essere
installato a destra o a sinistra

Gronda anteriore in alluminio,
con scarico da ambo i lati

Profilo di raccordo al muro con
guarnizione di gomma non visibile

Installazione semplice con le
mensole in acciaio inossidabile



POLYMER

Competenza nel prezzo e nella prestazione

LIGHTLINE®



LIGHTLINE L 2700 – blue satinato

Tre diverse misure di pensiline:

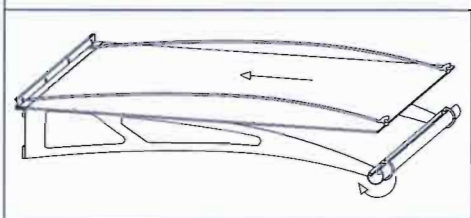
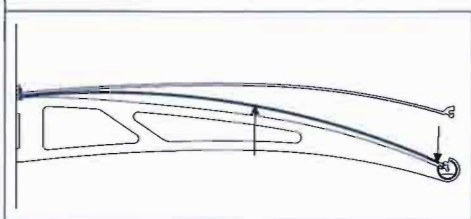

Semplice installazione con un „click“:
La lastra d'acrilico è fissata in alto nel profilo di raccordo a muro, in basso nella grondaia e, nella profondità, viene serrata tra le due parti della staffa, che si chiude senza viti.



LIGHTLINE L 1900 – bianco satinato

Sistema con il „click“

LIGHTLINE „Click lock“

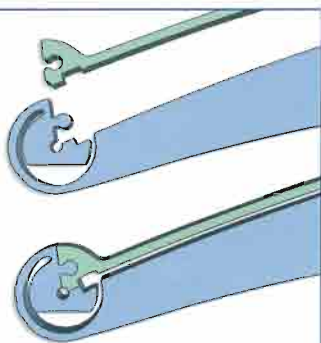

„Click lock“ aperto



„Click lock“ chiuso



Chiusura con tappo in acciaio inox



LIGHTLINE L 1500 – bianco trasparente



LIGHTLINE Pannello Laterale SE – bianco satinato

LIGHTLINE XL

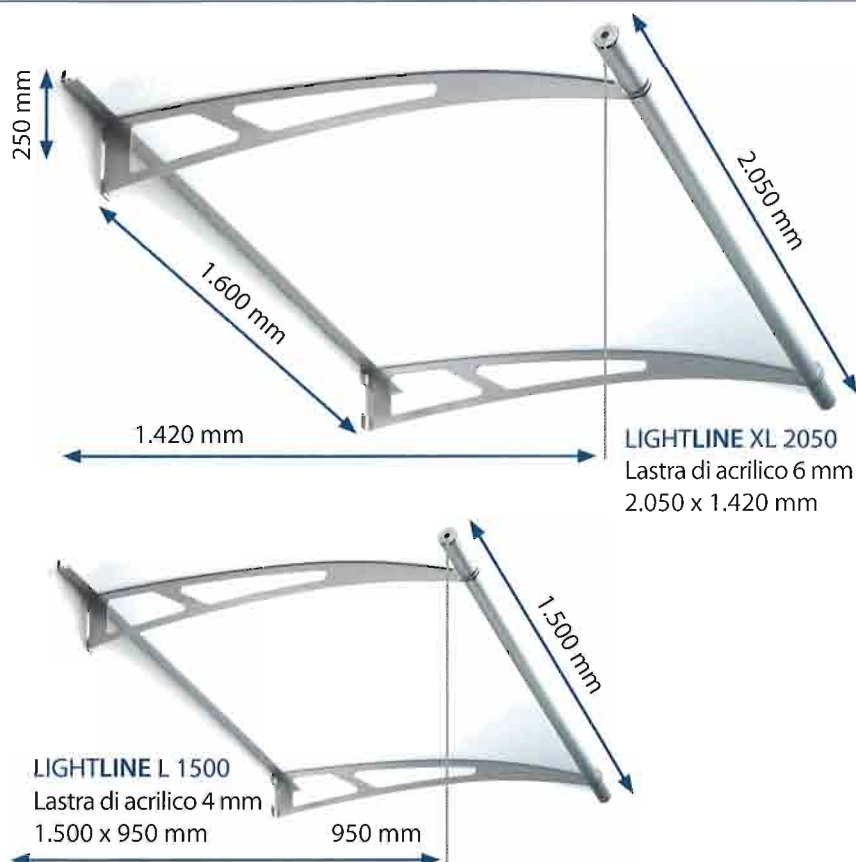

Il disegno di „leggerezza“ è quello che caratterizza il sistema pensilina LIGHTLINE:

- Sottile braccio di supporto in acciaio inossidabile
- leggeri profili d'alluminio
- lastra di acrilico spessore 4 mm / 6 mm

La combinazione di questi tre elementi conferisce alla pensilina funzionalità e aspetto gradevole, anche nei più piccoli dettagli.

La linea dei prodotti LIGHTLINE protegge la porta d'entrata e nello stesso tempo valorizza l'aspetto estetico.

La lastra in materiale acrilico compatto, come le parti in metallo, sono completamente resistenti alla acqua e ai raggi UV.

Una guarnizione di gomma, nascosta nel profilo di raccordo al muro, evita di far penetrare umidità nel profilo di alluminio.

Si può installare il leggero set facilmente e in modo sicuro, con poche operazioni.

Grazie al sistema „click-lock“ non si fora la lastra di acrilico, che viene installata senza viti.

Le speciali staffe di acciaio inossidabile garantiscono che la lastra di acrilico sia posizionata con sicurezza, in modo semplice e pulito.

Modello d'utilità registrato (DGBM)

La pensilina del sistema „LIGHTLINE XL“ trasmette i pregi del sistema „LIGHTLINE L“ in una nuova dimensione.

Con le sue dimensioni ampliate

– larghezza: 2.050 mm

– lunghezza di tettoia: 1.420 mm

la serie XL si adatta ottimamente per:

- grandi ingressi
- uscite da piani interrati
- facciate di negozi e vetrine
- postazioni coperte

Consigli per il montaggio - Manutenzione

Acciaio inossidabile: tutte le parti in acciaio inossidabile sono in V2A (1.4301).

La superficie è elegantemente levigata (grana 240)

Informazioni importanti: In determinate condizioni l'„acciaio inossidabile“, nonostante la sua garanzia di inossidabilità, potrebbe arrugginire se la superficie è esposta a processi corrosivi:

- a causa di eccessiva umidità nell'aria con contenuto di salsedine in vicinanza al mare
- a causa dell'inquinamento aggressivo nelle aree industriali oppure nei pressi di strade altamente trafficate (piogge acide)
- tramite contatto con acque di cloro (piscine)
- tramite utilizzo di strumenti o mezzi ausiliari con i quali è stato precedentemente lavorato l'acciaio
- tramite contatto con sostanze chimiche
- sono pericolosi anche gli spruzzi d'acqua salata e gli strati di cemento provenienti dal calcestruzzo della facciata o della balaustra facenti parte della costruzione (p.es. tramite acqua piovana), che si depositano sulla superficie.

Rimedio/Prevenzione

- Consigliamo il nostro prodotto per la manutenzione LIGHTLINE SHINE (manutenzione acciaio e alluminio art. n. 170993)
- La pulizia può essere fatta anche usando un detersivo per i piatti non aggressivo ma si possono utilizzare anche i prodotti per la pulizia dell'acciaio in commercio.
- Inoltre, in base al grado di inquinamento sono necessari turni per la pulizia.
- Le superfici in acciaio inossidabile devono essere pulite con la stessa frequenza delle superfici di vetro

LA LUCE CREA ATMOSFERA

ELEMENTO LUMINOSO LIGHTLINE LE



Elemento luminoso LIGHTLINE: No. articolo 38CP170995



Elemento luminoso con profilo in alluminio

Consumo medio di corrente: meno di 1€ all'anno.*

*1,25 watt x 10h x 365 giorni x 0,20€ per KWh

Il moderno design LIGHTLINE rivaluta la vostra zona d'ingresso sia dal punto di vista estetico che funzionale. I tipici profili arcuati con caratteristiche trasparenti e colori satinati sono un vero e proprio richiamo visivo.

L'elemento luminoso LIGHTLINE conferisce alla vostra zona d'ingresso un ulteriore accento estetico. Il sistema a bassa tensione è privo di pericoli e si può montare con la massima facilità. 21 LED piatti ad alto risparmio energetico e resistenti all'acqua regalano un gradevole gioco di colori.

Un sensore „Giorno/Notte“ accende o spegne automaticamente l'illuminazione secondo le condizioni di luce.

Consiglio per il trasformatore

(non contenuto nella confezione):

Esterno: Spina per trasformatore, 12V/5W, IP44 (approvata da CE, GS o TÜV)

Interno: si può utilizzare qualsiasi comune trasformatore da 12V/5W

L'elemento d'illuminazione della Pensilina LIGHTLINE è disponibile per:

- L1500, L1900 e L2700 sotto Art. Nr.:170995
- XL 2050 sotto Art. Nr.: 170996

LIGHTLINE® una breve panoramica:

Colore	Pensilina L 1500 1.500 x 950 mm	Pensilina L 1900 1.900 x 950 mm	Pensilina L 2700 2.700 x 950 mm	Pensilina XL 2050 2.050 X 1.420 mm	Pannello Laterale SE 1.670 x 620 x 320 mm
Acrilico bianco trasparente	38CP170900	38CP170910	38CP170920	38CP170940	38CP170930
Acrilico bianco satinato	38CP170901	38CP170911	38CP170921	38CP170941	38CP170931
Acrilico blue satinato	38CP170902	38CP170912	38CP170922	38CP170942	38CP170932
Acrilico verde satinato	38CP170903	38CP170913	38CP170923	38CP170943	38CP170933



LIGHTLINE XL 2050 (2.050 x 1.420 mm)



LIGHTLINE Shine
Cura e protegge l'alluminio
e il metallo inossidabile –
Flacone dosatore da 100ml
No. articolo 38CP170993



LIGHTLINE L 1500 (1.500 x 950 mm)



LIGHTLINE L 1900 (1.900 x 950 mm)



LIGHTLINE L 2700 (2.700 x 950 mm)



PANNELLO LATERALE LIGHTLINE SE (1.670 x 620 x 320 mm)

CARATTERISTICHE LIGHTLINE

- Gronda in alluminio integrata con scarico da ambo i lati
- Profilo di raccordo a muro in alluminio con guarnizione
- Lastra di acrilico compatto spessore 4 mm / 6 mm. UV resistente
- Facile installazione con le staffe in acciaio

 **isoedil**
tecnologie trasparenti

24060 S. Paolo D'Argon (BG) Italia - Via Camozzi, 13
Tel. 035 4254077 - Fax 035 4253829 - www.isoedil.it - E-mail: info@isoedil.it

<http://www.polymergmbh.de>